

51- 126 Wrocław, ul. Kamińskiego 201-219
Bud. 2.2 (Hamilton) Lok.05
www.neoled.pl, biuro@neoled.pl
tel./fax. (071) 352-81-91, kom. 693-654-321, 663-111-112

ŚWIATŁA LED DO JAZDY DZIENNEJ **MAGIC DRL 5**

ZASTOSOWANIE:

Światła MAGIC stosowane są w samochodach jako światła do jazdy dziennej, zamiast używanych do tej pory świateł mijania, które są przystosowane do jazdy nocą. MAGIC można zarówno stosować w autach osobowych jak i ciężarowych.



ZALETY:

- ◆ Zwiększają bezpieczeństwo, mocne oświetlenie diodowe zapewnia lepszą widoczność auta na drodze,
- ◆ Niski pobór mocy znacznie ogranicza zużycie akumulatora i paliwa,
- ◆ Długa żywotność ok. 30 tyś. godzin ,
- ◆ Niewielkie rozmiary lampy i jej estetyczna obudowa pozwalają na upiększenie auta,
- ◆ Łatwość montażu,
- ◆ Zgodne z prawem , posiadające homologację ECE R87,
- ◆ Stopień ochronności IP65,
- ◆ Włączają się automatycznie przy uruchomieniu silnika i wyłączają po włączeniu świateł mijania, dzięki załączonemu w komplecie przekaźnikowi.

PARAMETRY TECHNICZNE POJEDYNCZEJ LAMPY:

Napięcie zasilania	12-14,4 VDC
Pobór prądu	420-520mA
Pobór mocy	Max 8W
Temperatura pracy	-40 ÷ 100 °C
Przyłącza	Przewody, złącza, przekaźnik
Ilość diod	4 x POWER LED LUXEON
Jasność lampy	800 cd
Wymiary	140/63/35 mm

RYSUNEK WYMIAROWY:

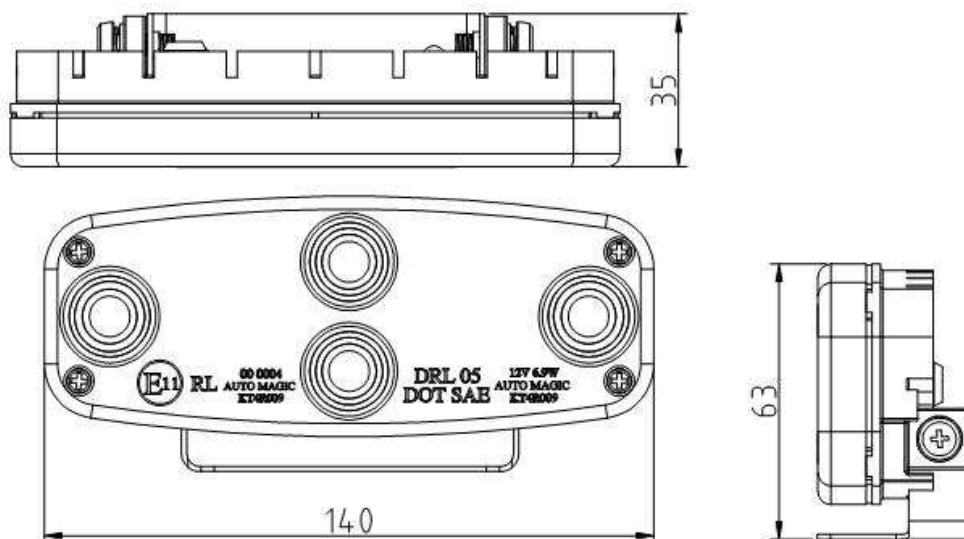

Rys. 1 Wymiary lampy MAGIC DRL 5.

ROZMIESZCZENIE LAMP:

Zestaw MAGIC DRL 5 zamontować można w większości samochodów. W samochodach osobowych najczęstszym miejscem montażu jest przedni zderzak. Światła te muszą być zamontowane zgodnie z rozporządzeniem Ministra Infrastruktury, co przedstawia poniższy rysunek, na wysokości co najmniej 25 cm od ziemi, ale nie wyżej niż 150 cm, maksymalnie 40 cm od bocznego obrysu pojazdu, a wzajemna odległość między nimi nie może być mniejsza niż 60 cm.

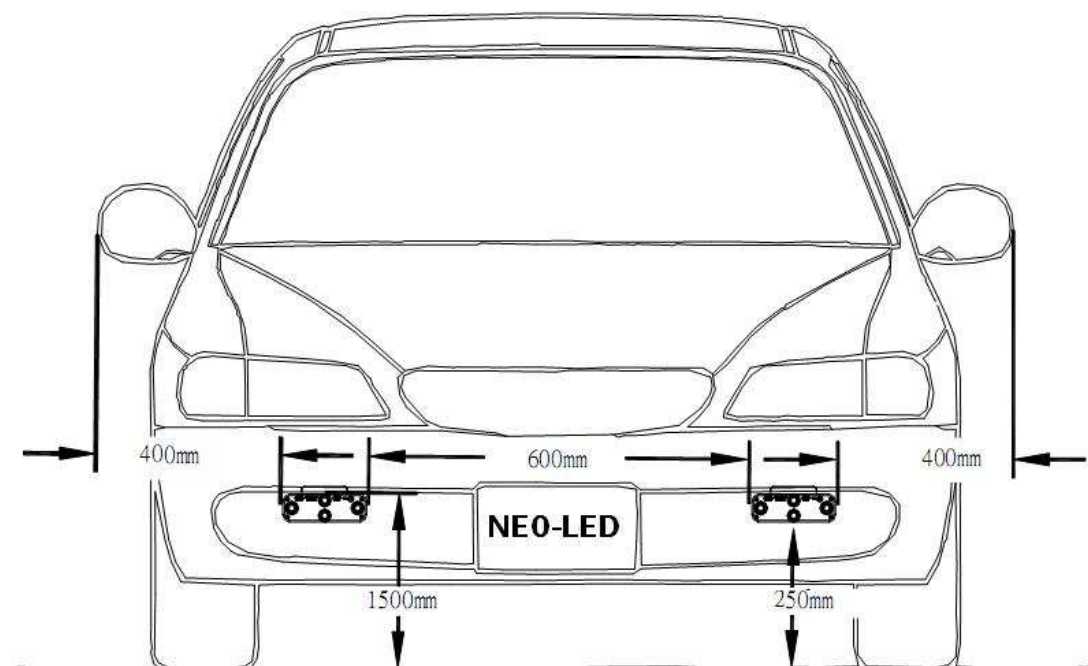

Rys. 2 Rozmieszczenie lamp.

SCHEMAT PODŁĄCZENIA:

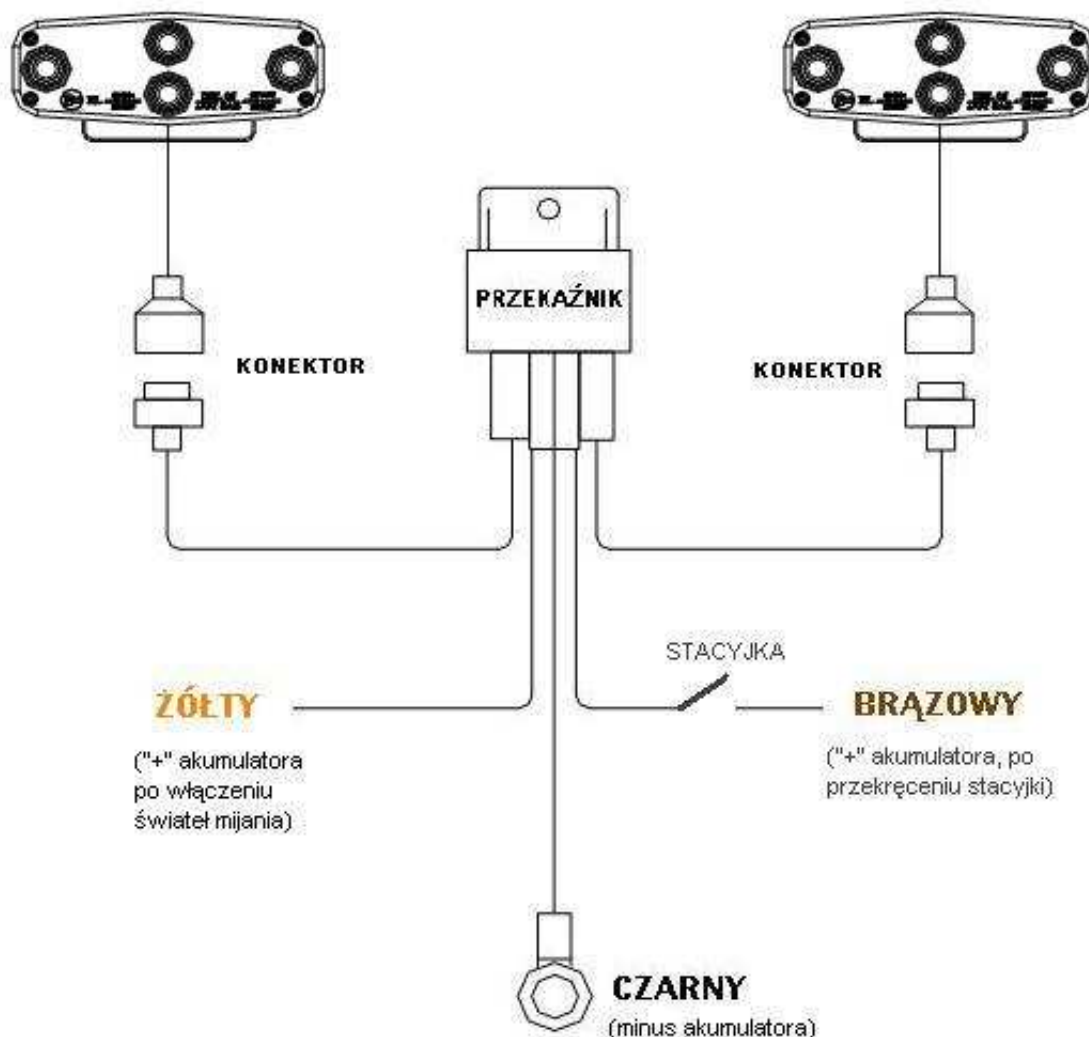

Rys. 3 Schemat połączenia MAGIC DRL 5 do instalacji samochodowej..

Zestaw MAGIC DRL 5 można w przeciągu kilku godzin zamontować w 90% aut. Po wybraniu miejsca spełniającego wymogi przedstawione na rysunku numer 2, zamontować lampy za pomocą śrub dostarczonych w komplecie, w razie potrzeb użyć innych. Wiązka przewodów dostarczona wraz z lampami pozwala na zapalenie świateł zgodnie z obowiązującymi przepisami. Przewód czarny należy podłączyć do masy akumulatora lub do elementu metalowego samochodu. Przewód koloru brązowego podłączyć do instalacji w miejscu gdzie po przekręceniu stacyjki (lub zapłonu) pojawia się „+” zasilania. Przewód koloru żółtego należy wpiąć do instalacji, tam gdzie po włączeniu świateł mijania pojawia się dodatni potencjał akumulatora, najlepszym miejscem na wpięcie jest kostka podłączona bezpośrednio do żarówek świateł mijania. Następnie przeprowadzić przewody do lamp, po drodze przypinając je opaskami zaciskowymi do elementów stałych, połączyć wiązkę z lampami za pomocą konektorów.

INSTRUKCJA MONTAŻU I OBSŁUGI

1. UWAGI

- ♦ Montaż wykonać zgodnie z zaleceniami instrukcji.
- ♦ Czynności związane z podłączeniem elektrycznym należy zlecić osobie posiadającej odpowiednie uprawnienia.
- ♦ Podczas montażu lamp do instalacji samochodowej należy bezwzględnie odłączyć akumulator i przestrzegać zasad BHP oraz zachować szczególną ostrożność.
- ♦ Lampy nie posiadają zabezpieczeń przeciwzwarciovych, przeciążeniowych i termicznych.
- ♦ Lampy mogą być zasilane wyłącznie napięciem stałym 12-14,4VDC, zastosowanie jakiegokolwiek innego źródła zasilania może trwale uszkodzić lampy.
- ♦ Konieczne jest przestrzeganie właściwej polaryzacji napięcia zasilania. Niewłaściwe podłączenie lamp może spowodować ich trwałe uszkodzenie.
- ♦ Miejsce przewidziane do montażu musi być zgodne z rozporządzeniem Ministra Infrastruktury co przedstawia rysunek nr 2,
- ♦ Lampy posiadają stopień ochronności IP65.
- ♦ NEO-LED S.C. nie ponosi odpowiedzialności za szkody wynikłe na skutek nieprawidłowego montażu, zastosowania nieodpowiednich elementów, zmian technicznych oraz nieprzestrzegania tej instrukcji.

2. INSTALACJA

- ♦ Przed przystąpieniem do montażu należy upewnić się, że instalacja elektryczna nie jest pod napięciem (akumulator jest odłączony od instalacji samochodowej).
- ♦ W celu montażu lamp należy dokonać wyboru miejsca montażu, które będzie spełniało warunki opisane powyżej.
- ♦ W miejscu przewidzianym do montażu i spełniającym warunki techniczne zamontować lampy śrubami dostarczonymi w komplecie,
- ♦ Podłączyć przewody zasilania zgodnie z opisem na stronie 3.
- ♦ Przed załączeniem napięcia (podłączeniem akumulatora) należy upewnić się, że wszystkie połączenia elektryczne oraz mocowania są wykonane prawidłowo i w sposób wykluczający wadliwe działanie.
- ♦ Podłączyć akumulator do instalacji samochodowej i sprawdzić poprawność działania. Lampy powinny uruchomić się po przekręceniu stacyjki (zapłonu) i gasnąć w momencie zapalenia świateł mijania.



ZAPRASZAMY DO SKŁADANIA ZAMÓWIEŃ I ŻYCZYMY ZADOWOLENIA Z ZAKUPIONYCH U NAS PRODUKTÓW. W RAZIE PYTAŃ I WĄTPLIWOŚCI SŁUŻYMY FACHOWĄ I PROFESJONALNĄ POMOCĄ. ZACHĘCAMY DO ZAPOZNANIA SIĘ Z OFERTĄ NASZEJ FIRMY NA STRONIE INTERNETOWEJ www.neoled.pl

Z poważaniem
Zespół NEO-LED